

113 36 Termoelektrické snímače teploty tyčové s keramickou ochrannou trubicou s termočlánkem S, B nebo K

Použití

- je určen k dálkovému měření vysokých teplot, především ve spalovnách, pecích apod.

Výhody

- termoelektrický článek "S", "B", "K"
- trvale měřená teplota až 1600°C
- široký sortiment délek ochranných trubek
- možnost dodání upevňovacích přírub
- 113 36/P je dodáván s převodníkem v hlavici (výstupní signál 4-20mA, různé rozsahy měření)
- ke snímačům lze dodat i vhodnou upevňovací přírubu (**Příslušenství snímačů teplot - 991**)

Technická data

113 36

rozsah[°C]	0 až 1600 (krátkodobě 1800°C)
jmen.délka L[mm]	500; 800; 1000; 1600
typ termočlánku	S (PtRh10Pt), B (PtRh30), K (NiCr-NiAl)
toleranční třída	2 dle ČSN IEC 584-2
stupeň krytí	IP 54
připojení	příruba
hmotnost	L 800mm - 1,500 kg

113 36/P

rozsah[°C]	0 až 1600
toleranční třída	2 dle ČSN IEC 584-2
zákl.dovolená chyba přev.	dle převodníku
stupeň krytí	IP 54
výstup.signál [mA]	4 až 20mA

Certifikace

113 36

- není stanoveným výrobkem

113 36/P

- prohlášení o shodě č.: ES-11336P
- nevýbušnost EExi, certifikát ES přezkoušení typu podle NV 23/2003 Sb.(dle typu převodníku)

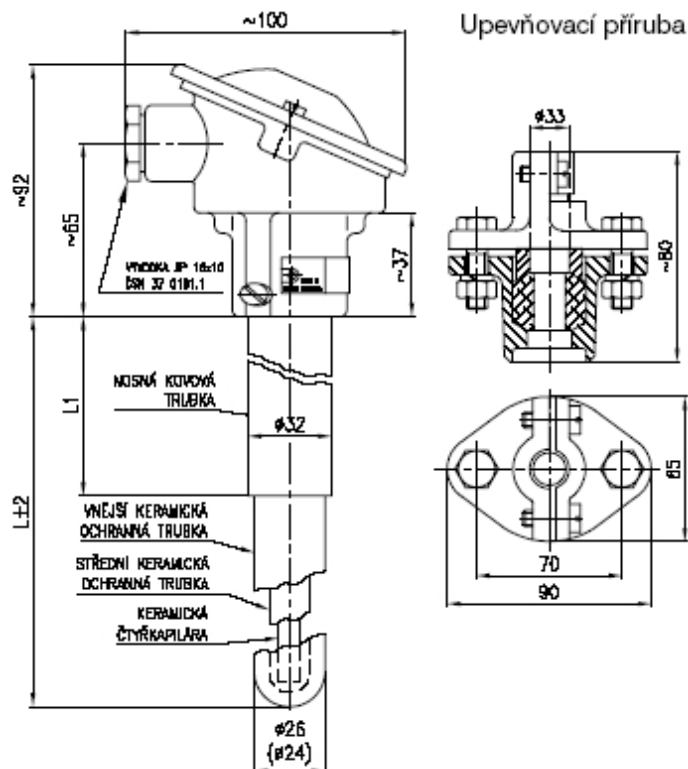

Objednací kód

113 36

113 365	snímač teploty termoelektrický tyčový s keram.ochrannou trubicou s termočl. "S"
	termočlánek
	- drátový termoelektrický článek jednoduchý nebo dvojitý * dle ČSN EN 60584-1 tol.tř.2 dle ČSN IEC 584-2
7	bez termočlátku
S	"S" (PtRh10 - Pt) průměr 0,5mm
B	"B" (PtRh30 - PtRh6) průměr 0,5mm
K	"K" (NiCr-NiAl) průměr 1mm
	vnější keramická ochranná trubka
	LUNIT 20 (C530) - teplotní odolnost armatury do 1300°C (krátkodobě do 1500°C) Ø26x4mm**
	<i>jmenovitá délka L[mm] / L1[mm]</i>
12	500 / 200
13	800 / 200
14	1000 / 400
15	1600 / 400
19	jiná* / max. 1600
	LUXAL 203 (C799 - teplotní odolnost armatury do 1600°C (krátkodobě do 1800°C) Ø24x3mm***
	<i>jmenovitá délka L[mm] / L1 [mm]</i>
22	500 / 200
23	800 / 200
26	970 / 400
29	jiná* / (max. 970)

Příklad objednávky: 113 365 712

*...po dohodě jako zvláštní požadavek

**...vnitřní ochranná trubka keramika LUNIT 73

***...vnitřní ochranná trubka keramika LUXAL 203

jednoduchý termočlánek

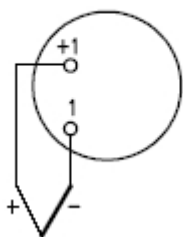

dvojitý termočlánek

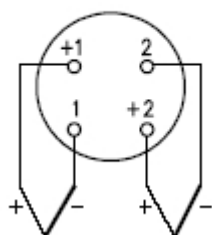

113 36/P

113 369	snímač teploty termoelektrický tyčový s keram.ochrannou trubicou s termočl. "S" s převodníkem
	termočlánek
	- drátový termoelektrický článek jednoduchý nebo dvojitý* dle ČSN EN 60584-1 tol.tř.2 dle ČSN IEC 584-2
S	"S" (PtRh10-Pt) průměr 0,5mm
B	"B" (PtRh30-PtRh6) průměr 0,5mm
K	"K" (NiCr-NiAl) průměr 1mm
	vnější keramická ochranná trubka
	LUNIT 20 - teplotní odolnost armatury do 1300°C (krátkodobě do 1500°C) průměr 26x4mm
	<i>jmenovitá délka L[mm] / L1[mm]</i>
12	500 / 200
13	800 / 200
14	1000 / 400
15	1600 / 400
19	jiná* / max.1600
	LUXAL 203 - teplotní odolnost armatury do 1600°C (krátkodobě do 1800°C) průměr 24x3mm
	<i>jmenovitá délka L[mm] / L1 [mm]</i>
22	500 / 200
23	800 / 200
26	970 / 400
29	jiná* / max.970
	typ převodníku
	převodník galv.odděl. ex rozsah[°C]
HCF**	APAQ-HCF ne - nastavitelný
HCFX**	APAQ-HCFX ne ia nastavitelný
TH200	TH 200 ano - programov.
TH200X	TH 200-ex ano ia programov.
IPAQH	IPAQ-H ano - programov.
IPAQHx	IPAQ-HX ano ia programov.
MINIPAQ	minIPAQ-HLP ne - programov.
TH300	TH 300 ano - programov.
TH300X	TH 300-ex ano ia programov.
MESOH	MESO-H ano - programov.
MESOHX	MESO-HX ano ia programov.
248HANA	248 HA NA ano - programov.
248HAII X	248 HA II ano ia programov.
99	jiný*
00	bez převodníku

Příklad objednávky: 113 369 K12/HCF

*... po dohodě jako zvláštní požadavek

**...pouze s termočlánekem

s převodníkem

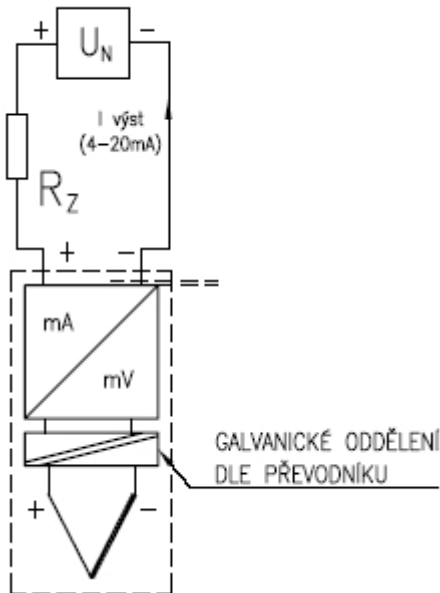

s převodníkem s HART protokolem

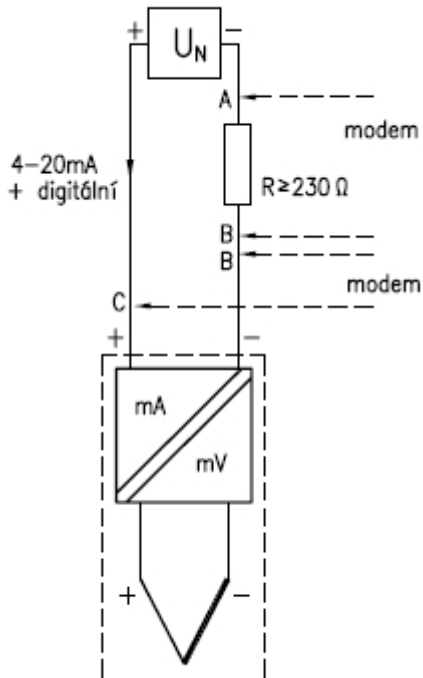

A-B a B-C varianty připojení řídicí jednotky
(HART modemu, HART komunikátoru)

Příslušenství

- objednává se samostatně

991	Volitelné příslušenství
	<i>upevňovací příruba</i>
991 UP32	upevňovací příruba
	<i>drátový termočlánek</i>
	"S" (průměr 0,5 mm)
	<i>jmenovitá délka L[mm]</i>
126731	500
126742	800
126841	970
126753	1000
126764	1600
126720	jiná*
	"B" (průměr 0,5mm)
	<i>jmenovitá délka L[mm]</i>
126940	500
126951	800
126962	970
126973	1000
126984	1600
126995	jiná*
	"K" (průměr 1mm)
	<i>jmenovitá délka L[mm]</i>
127006	500
127017	800
127028	970
127039	1000
127050	1600
127061	jiná*

Příklad objednávky: 991 UP32

*...po dohodě jako zvláštní požadavek

MAHRLO s.r.o.

Ľudmily Podjavorinskej 535/11

916 01 Stará Turá

mob.: +421 908 170 313

tel.: +421 32 776 03 62

fax: +421 32 776 21 56

web: www.mahrlo.sk

e-mail: meracia@mahrlo.sk

e-shop: priemyselne.eshopmahrlo.sk